

TRANSPORT SZYNOWY	NORMA BRANZOWA	BN-70
	Kolejowe urządzenia trakcyjne Łącznik węża paliwowego	9311-12
		Grupa katalogowa V 58

1. Przedmiot normy. Przedmiotem normy jest łącznik węża paliwowego stosowany w taborze kolejowym do połączenia wlewów paliwa mającego gwint wewnętrzny M72x3 z końcówką węża paliwowego lub pistoletu mającego gwint wewnętrzny R2".

2. Normy związane

PN-64/C-94150 Guma na części pojazdów mechanicznych. Wymagania i badania techniczne

PN-61/H-84020 Stal węglowa konstrukcyjna zwykłej jakości ogólnego przeznaczenia. Gatunki

3. Oznaczenie

ŁĄCZNIK BN-70/9311-12

4. Główne wymiary w mm, wyszczególnienie części i materiał - wg rys. 1 i tablicy.

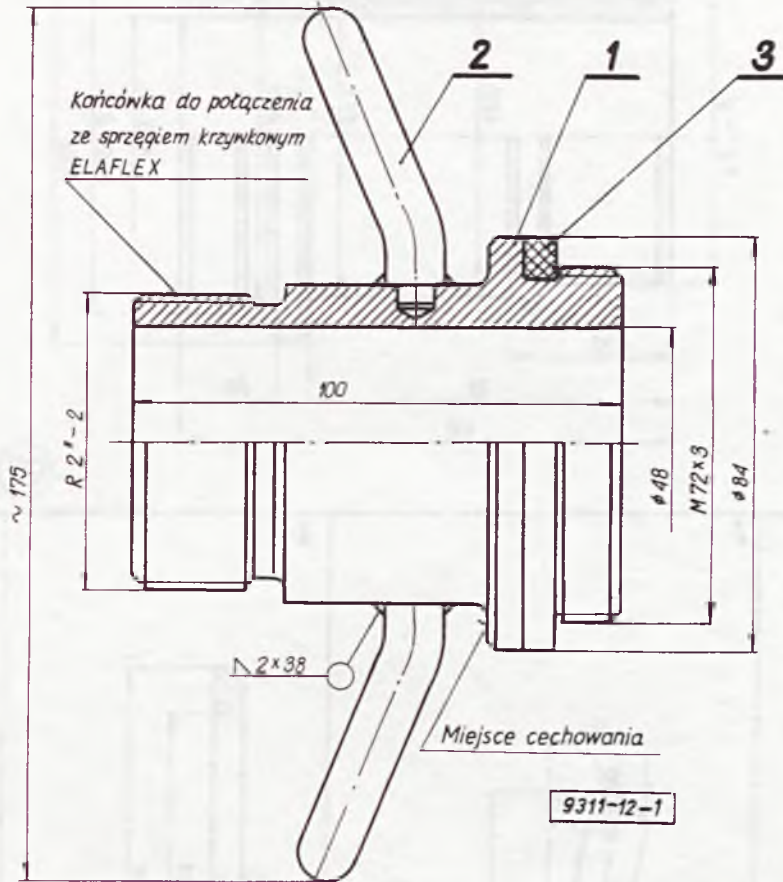

Rys. 1

Centralny Ośrodek Badań i Rozwoju Techniki Kolejnictwa
Ustanowiona przez Ministra Komunikacji dnia 24 listopada 1970 r.
jako norma obowiązująca w zakresie projektowania i konstrukcji oraz produkcji od dnia 1 stycznia 1972 r.
(Mon. Pol. nr poz.)

Nr części na rys. 1	Nazwa części	Liczba sztuk w zespole	Materiał	Orientacyjna masa 1 sztuki kg
1	Króciec	1	stal St3 wg PN-61/H-84020; po uzgodnieniu z zamawiającym dopuszcza się pozostałe gatunki stali węglowej zwykłej jakości wg PN-61/H-84020	1,095
2	Uchwyt	2		0,048
3	Uszczelka	1	guma S.A.75.10.16T-50 wg PN-64/C-94150; po uzgodnieniu z zamawiającym dopuszcza się inne gatunki gumy wg PN-64/C-94150, o dobrej odporności na działanie olejów, smarów i materiałów pędnych o twardości $75 \pm 5^\circ \text{Sh A}$, wytrzymałości na rozciąganie minimum $100 \frac{\text{kg}}{\text{cm}^2}$, wydłużeniu względnym przy zerwaniu co najmniej 150%	0,006
Ogólna masa łącznika węża paliwowego				1,197

5. Wymiary części w mm - wg rys. 2.

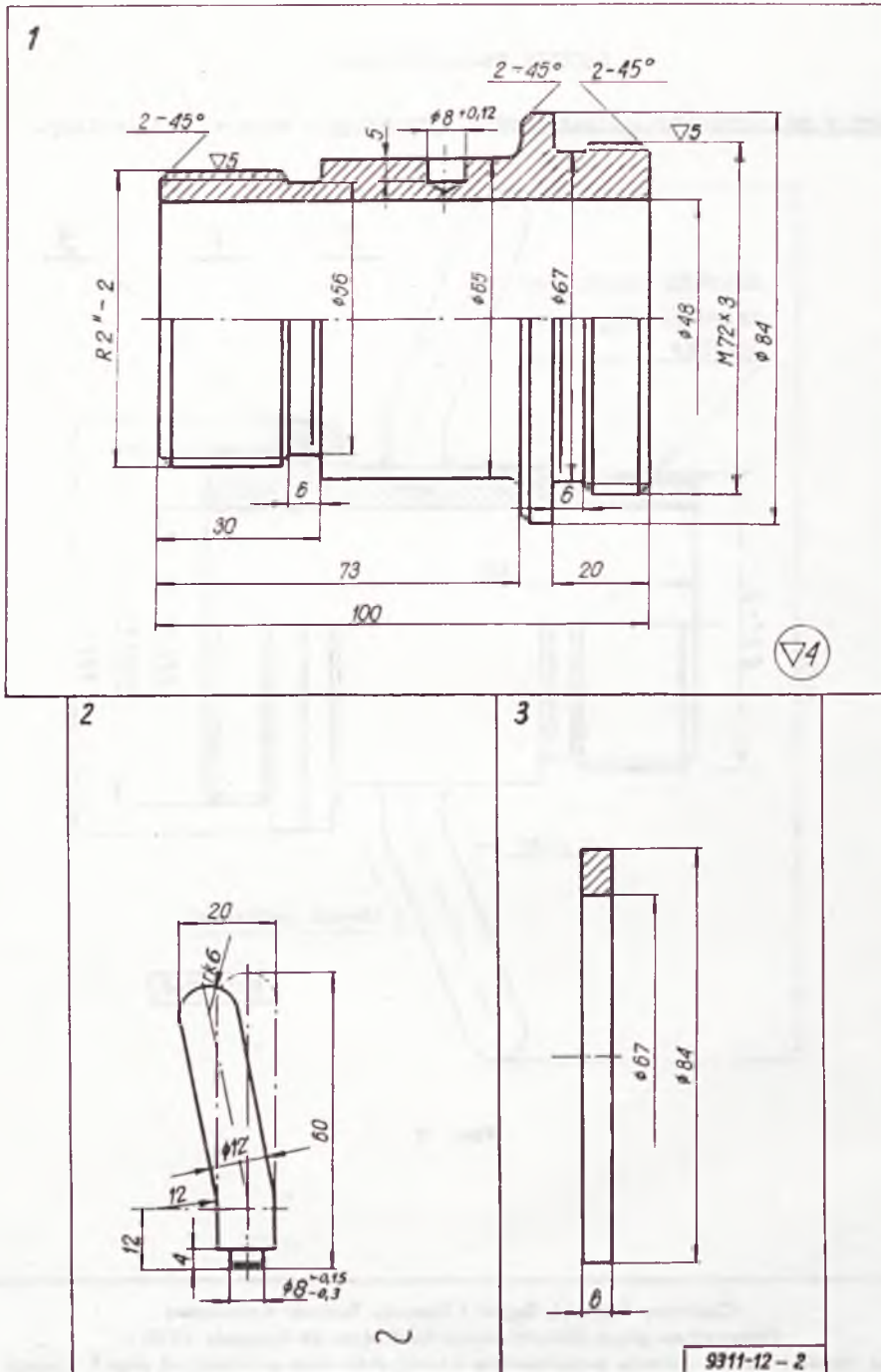

Rys. 2

6. Cechowanie. Na króćcu, w miejscu wskazanym na rys. 1, należy umieścić w sposób czytelny i trwały znak BN-70/9311-12.

K O N I E C

INFORMACJE DODATKOWE do BN-70/9311-12

Wymiary gwintu M72×3 zgodne z kartą OSZD 655.

Łącznik wg BN-70/9311-12 jest przystosowany do połączenia ze sprzęgiem krzywkowym ELAFLEX Tw 501-2".

BG PW

BN. 005226



4000000343581

