

POLIGRAFIA 	NORMA BRANŻOWA		BN-75
	Regały zecerskie podstawowe Podział, oznaczenie i asortyment		7481-01
			Zamiast BN-65/7481-01
		Grupa katalogowa XVII 98	
Basic composing racks Division, marking and range of products	Tablettes des compositeurs générales Répartition et marquage rang de produits	Основные наборные реалы Классификация, обозначение и ассортимент	Grundsatzregale Verteilung, Kennzeichnungen und Asortiment

1. WSTĘP

Przedmiotem normy jest podział, oznaczenie i asortyment podstawowych regałów zecerskich jednostronnych do tworzenia stanowisk pracy, przechowywania materiałów i składów zecerskich.

2. PODZIAŁ I OZNACZENIE

2.1. Podstawowy podział i oznaczenie — wg SWW 0796-49, przy czym oznaczenie należy uzupełnić po kresce ukośnej symbolami wynikającymi z dalszego podziału w zależności od typu i rodzaju oraz według wyposażenia.

2.2. Typy. W zależności od wyposażenia rozróżnia się następujące typy podstawowych regałów zecerskich:

- typ 1 — regał z kasztami dużymi (rys. 1),
- typ 2 — regał z kasztami dużymi i małymi (rys. 2),
- typ 3 — regał z deskami (rys. 3),
- typ 4 — regał z szufelkami (rys. 4),
- typ 5 — regał jezdny z szufelkami (rys. 5).

2.3. Rodzaje. W zależności od wykończenia powierzchni górnej regału, rozróżnia się następujące rodzaje regałów:

- rodzaj 1 — regał z własnym blatem,
- rodzaj 2 — regał do wspólnego blatu.

W zależności od występowania nadbudówki rozróżnia się następujące odmiany regałów:

- odmiana A — regał z nadbudówką,
- odmiana B — regał bez nadbudówki.

2.4. Przykład oznaczenia — wg SWW (0796-49) regału zecerskiego z kasztami dużymi (1), do wspólnego blatu (2), z nadbudówką (A):

REGAŁ ZECERSKI 0796-49 1-2-A BN-75/7481-01

3. ASORTYMENT

3.1. Typy regałów i elementy wyznaczające rodzaje — przedstawiono na rys. 1÷9.

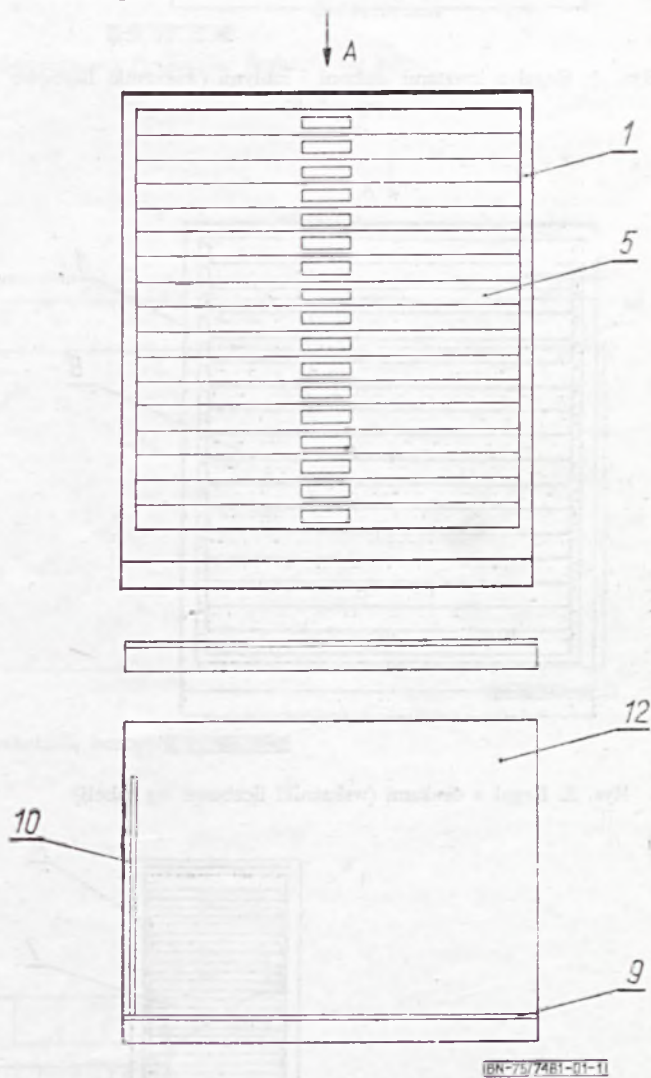

Rys. 1. Regał z kasztami dużymi oraz widok A dla rys. 1, 2, i 3 (wskaźniki liczbowe wg tabeli)

Zgłoszona przez Ośrodek Badawczo-Rozwojowy Przemysłu Poligraficznego
Ustanowiona przez Naczelnego Dyrektora Zjednoczenia Przemysłu Poligraficznego dnia 31 grudnia 1975 r.
jako norma obowiązująca w zakresie produkcji i obrotu od dnia 1 lipca 1976 r.
(Dz. Norm. i Miar nr 7/1976 poz. 23)

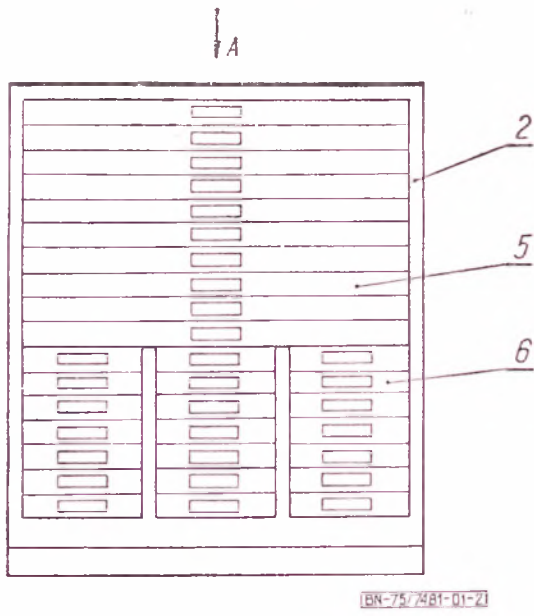

Rys. 2. Regal z kasztami dużymi i małymi (wskaźniki liczbowe wg tabeli)

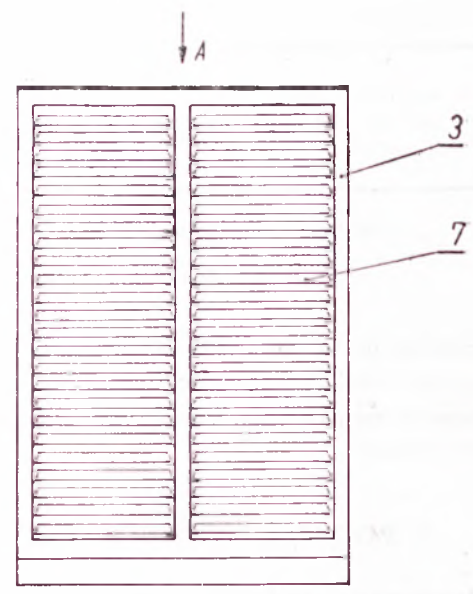

Rys. 4. Regal z szufelkami oraz widok A (wskaźniki liczbowe wg tabeli)

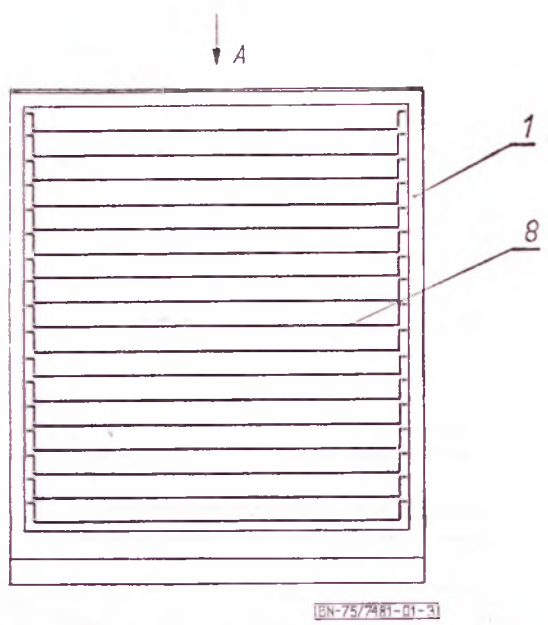

Rys. 3. Regal z deskami (wskaźniki liczbowe wg tabeli)

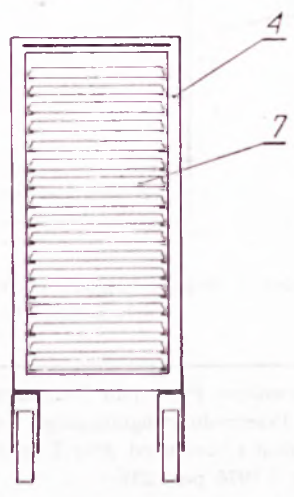
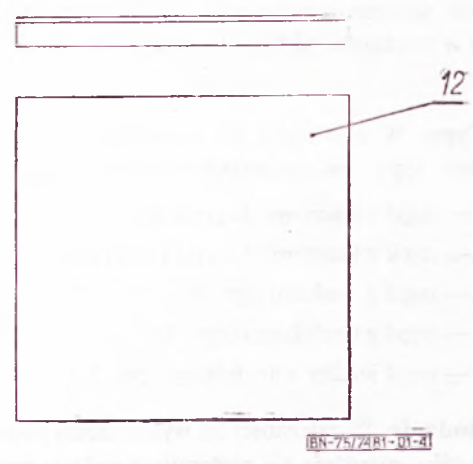

Rys. 5. Regal jezdny oraz widok A (wskaźniki liczbowe wg tabeli)

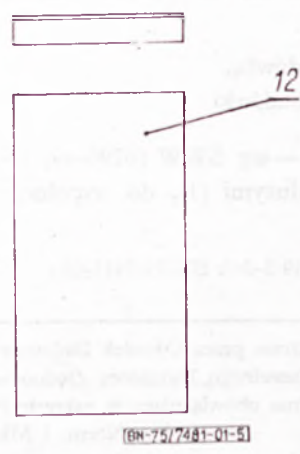

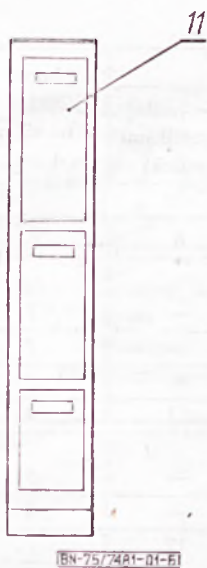

Rys. 6. Segment pomocniczy
(wskaźniki liczbowe wg tabeli)

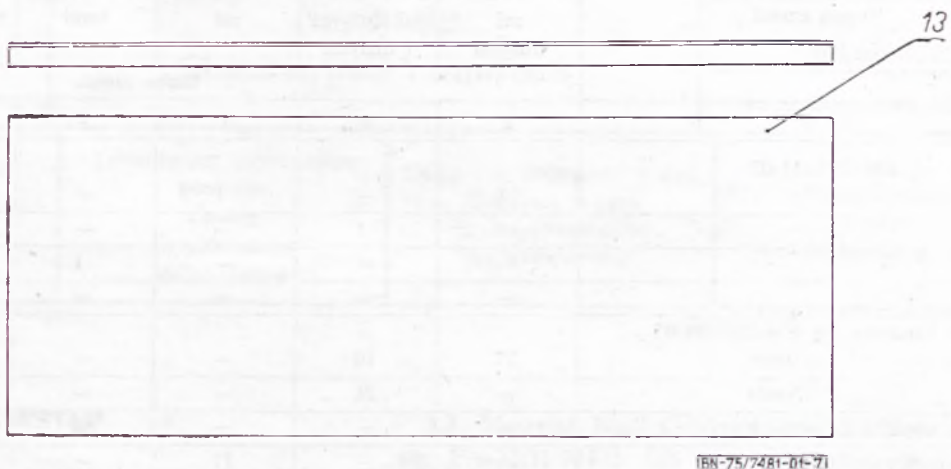

Rys. 7. Błat dwuregalowy (wskaźniki liczbowe wg tabeli)

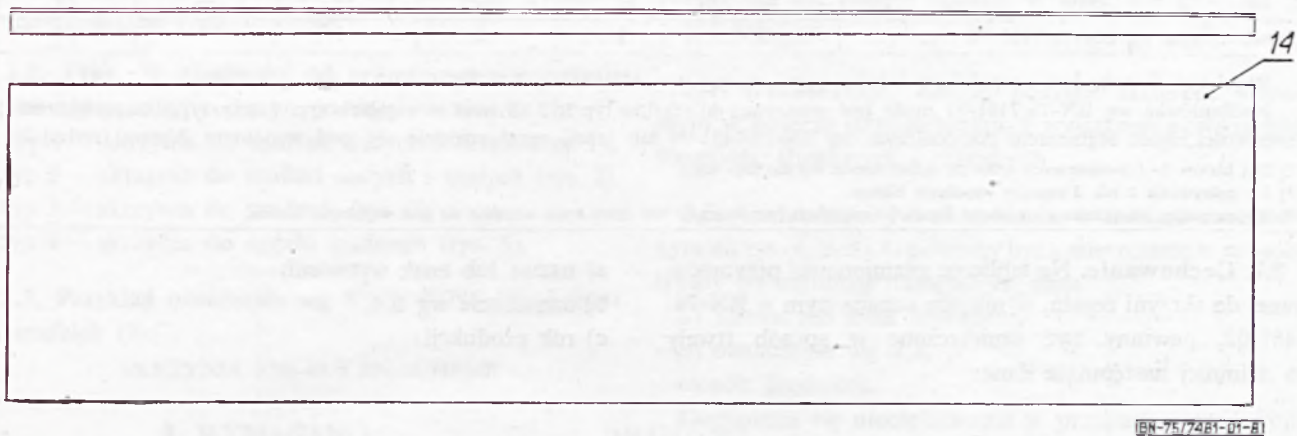

Rys. 8. Błat trzyregalowy (wskaźniki liczbowe wg tabeli)

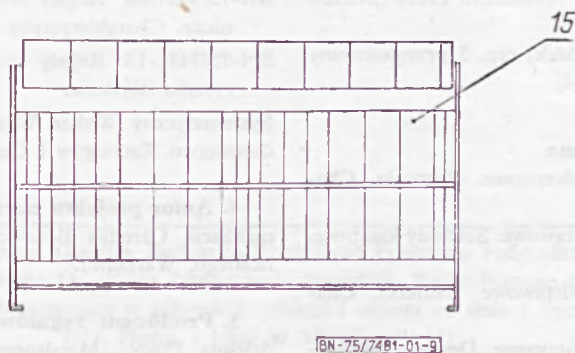

Rys. 9. Nadbudówka (wskaźniki liczbowe wg tabeli)



2.6. Zestawienie wyposażenia asortymentu — wg tabeli.

Nazwa części	Typ regału					Numer części na rys. 1-9
	1 — z kasztami dużymi	2 — z kasztami dużymi i małymi	3 — z deskami	4 — z szufelkami	5 — jezdny z szufelkami (wózek)	
	liczba części					
1	2	3	4	5	6	7
Skrzynie wg BN-75/7481-02						
Typ						
1	1	—	1	—	—	1
2	—	1	—	—	—	2
3	—	—	—	1	—	3
4	—	—	—	—	1	4
Szuflady kasztowe wg BN-75/7481-03						
Typ						
1 — duża	17	10	—	—	—	5
2 — mała	—	21	—	—	—	6
Szufelka wg BN-75/7481-04	—	—	—	48	17	7
Deska wg BN-75/7481-05	—	—	17	—	—	8
Listwy do łamania wg BN-75/7481-06						
Typ						
1 — przednia	1	1	1	—	—	9
2 — boczne ¹⁾	1	1	1	—	—	10
Segment pomocniczy wg BN-75/7481-08	—	—	—	1	—	11
Błaty wg BN-75/7481-13						
Typ						
1	1	1	1	1	—	12
2 ²⁾	1/2	1/2	1/2	1/2	—	13
3 ²⁾	1/3	1/3	1/3	1/3	—	14
Nadbudówka wg BN-75/7481-07	1	1	1	1 ³⁾	—	15

Regał typ 4 może być uzupełniony jednym segmentem pomocniczym wg BN-75/7481-08.

Nadbudówka wg BN-75/7481-07 może być stosowana do regałów typ 1, 2 i 3 oraz w regałach typ 4 w przypadku zwiększenia szerokości regału segmentem pomocniczym wg BN-75/7481-08 lub jeżeli regał znajduje się pod wspólnym blatem (rodzaj 2).

¹⁾ Dla blatów 2- i 3-regalowych tylko po jednej listwie dla każdego blatu.

²⁾ Do pokrywania 2 lub 3 regałów wspólnym blatem.

³⁾ W przypadku uzupełnienia szerokości regału pojemnikiem pomocniczym lub jeżeli regał znajduje się pod wspólnym blatem.

2.7. Cechowanie. Na tabliczce znamionowej przymocowanej do skrzyni regału, w miejscu oznaczonym w BN-74/7481-02, powinny być umieszczone w sposób trwały co najmniej następujące dane:

- nazwa lub znak wytwórni,
- oznaczenie wg 2.4,
- rok produkcji.

KONIEC

INFORMACJE DODATKOWE

1. Instytucja opracowująca normę — Ośrodek Badawczo-Rozwojowy Przemysłu Poligraficznego, Warszawa ul. Mińska 69.

2. Istotne zmiany w stosunku do BN-65/7481-01

a) wprowadzono nową wersję konstrukcyjną regałów zecerskich opracowanych na podstawie produkcji Spółdzielni Pracy „Metalsprzęt” w Rzeszowie,

b) wprowadzono regał jezdny (wózek) typ. 5 przystosowany do przewożenia szufelek z regału typ. 4,

c) zmieniono zakres normy.

3. Normy i dokumenty związane

BN-75/7481-02 Regały zecerskie podstawowe. Skrzynie. Charakterystyka użytkowa

BN-75/7481-03 Regały zecerskie podstawowe. Szuflady kasztowe. Charakterystyka użytkowa

BN-75/7481-04 Regały zecerskie podstawowe. Szufelka. Charakterystyka użytkowa

BN-75/7481-05 Regały zecerskie podstawowe. Deska. Charakterystyka użytkowa

BN-75/7481-06 Regały zecerskie podstawowe. Listwy do łamania składu. Charakterystyka użytkowa

BN-75/7481-07 Regały zecerskie podstawowe. Nadbudówka. Charakterystyka użytkowa

BN-75/7481-08 Regały zecerskie podstawowe. Segment pomocniczy. Charakterystyka użytkowa

BN-75/7481-13 Regały zecerskie podstawowe. Błaty. Charakterystyka użytkowa

Systematyczny Wykaz WYROBÓW. T. 1. GUS. Warszawa Wydawnictwo Katalogów i Cenników 1068

4. Autor projektu normy — Jerzy Krukowski, Zakład Normalizacji, Ośrodka Badawczo-Rozwojowego Przemysłu Poligraficznego, Warszawa.

5. Producent regałów — Producentem regałów jest Spółdzielnia Pracy „Metalsprzęt” w Rzeszowie, dystrybutorem — Centrala Zaopatrzenia Przemysłu Poligraficznego „Technograf”.