

TRANSPORT SZYNOWY	NORMA BRANŻOWA	BN-71
	Sieć trakcyjna kolejowa Osprzęt Prowadnice drążka napędowego odłączników	9317-96
		Grupa katalogowa VI 77



**1. Przedmiot normy.** Przedmiotem normy są prowadnice drążka napędowego odłączników mocowane na słupach służących do zawieszania sieci.

**2. Normy związane**

BN-67/9317-56 Sieć trakcyjna kolejowa. Osprzęt.

Wymagania i badania techniczne

Pozostałe normy związane podano w p.5 w tablicy.

**3. Odmiany.** W zależności od rodzaju słupów, na których zamocowana jest prowadnica oraz od ich u-  
sytuowania, rozróżnia się 6 odmian konstrukcji:

1 - do zamocowania na indywidualnych słupach w położeniu równoległym do toru oraz do zamocowania na słupach bramek z ceowników 140, 160, 180, 200 w położeniu prostopadłym do toru,

2 - do zamocowania na słupach bramek z ceowników 240 w położeniu prostopadłym do toru,

3 - do zamocowania na słupach żelbetowych w położeniu równoległym do toru,

4 - do zamocowania na słupach żelbetowych w położeniu prostopadłym do toru,

5 - do zamocowania na słupach bramek z ceowników 140, 160, 180, 200 w położeniu równoległym do toru,

6 - do zamocowania na indywidualnych słupach stalowych w położeniu prostopadłym do toru oraz do zamocowania na słupach przestrzennych w położeniu równoległym i prostopadłym.

**4. Przykład oznaczenia uchwytu odmiany 1:**

PROWADNICA DRĄŻKA NAPĘDOWEGO 1 BN-71/9317-96

**5. Wyszczególnienie części, materiałów i masa**

Prowadnicy odmiany 1 i 2 wg rys. 1 i tablicy.

Prowadnicy odmiany 3 wg rys. 2 i tablicy.

Prowadnicy odmiany 4 wg rys. 3 i tablicy.

Prowadnicy odmiany 5 i 6 wg rys. 4 i tablicy.

Centralny Ośrodek Badań i Rozwoju Techniki Kolejnictwa  
Ustanowiona przez Ministra Komunikacji dnia 9 listopada 1971 r.  
jako norma obowiązująca w zakresie produkcji i odbioru od dnia 1 stycznia 1973 r.  
(Mon. Pol. nr 19/1972 poz. 117)

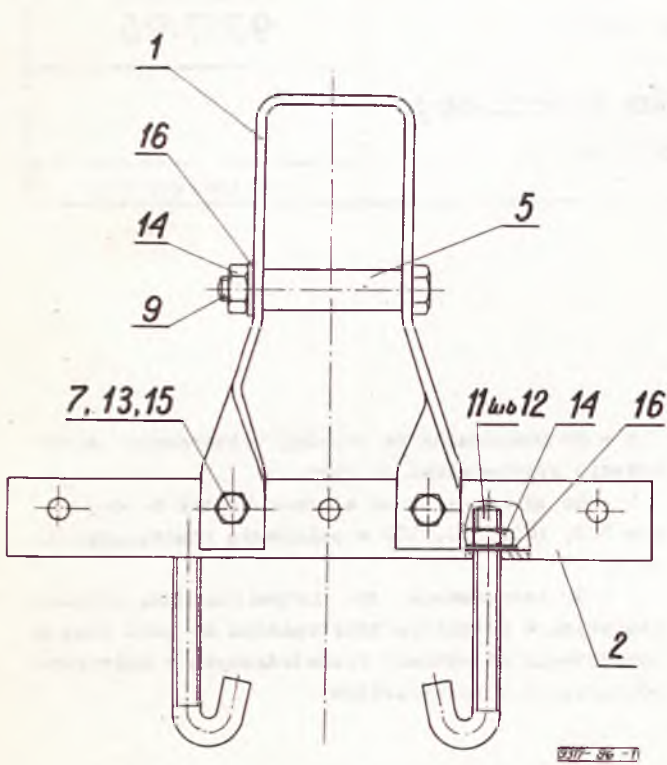

Rys. 1

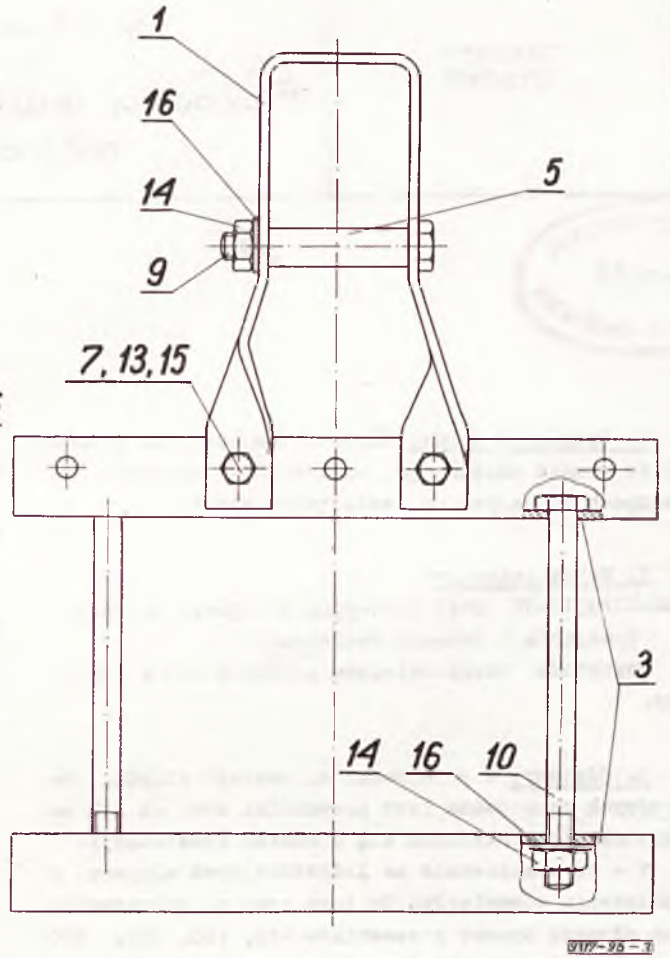

Rys. 3

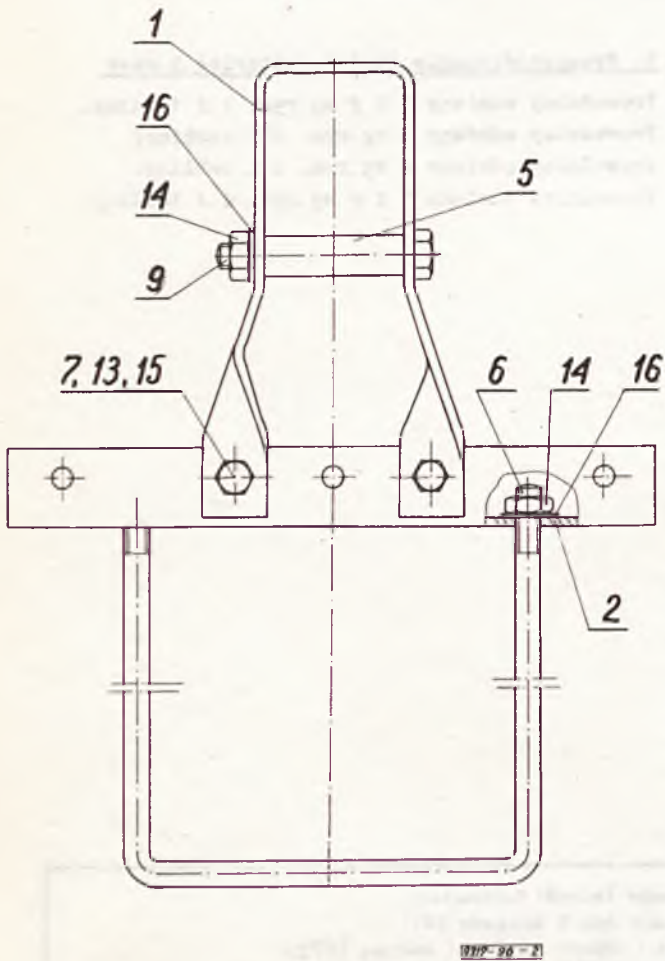

Rys. 2

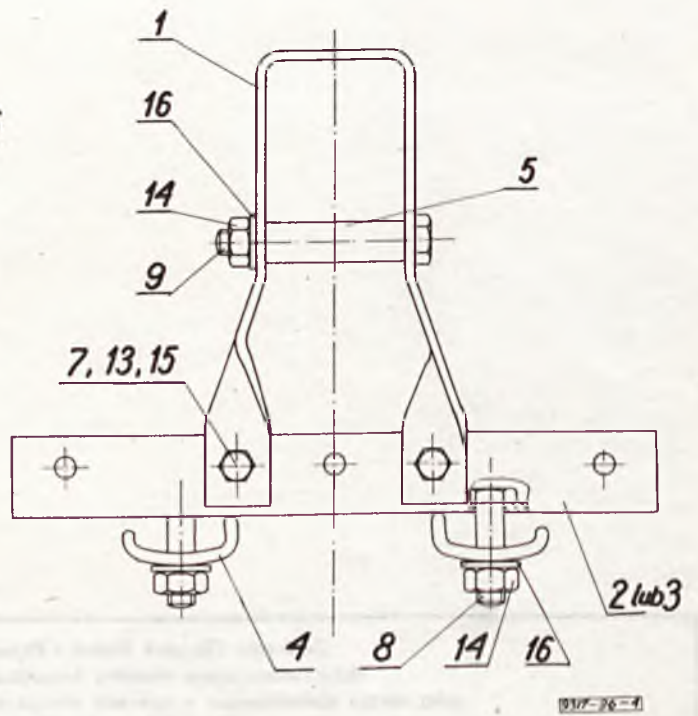

Rys. 4



Nr części na rys. 1, 2, 3 i 4	Nazwa części	Wyróżnik oznaczenia części	Nr rysunku lub normy	Liczba sztuk						Materiał
				1	2	3	4	5	6	
1	Jarzmo <sup>1)</sup>	-	5	1	1	1	1	1	1	stal St3SX wg PN-61/H-84020
2	Kątownik mocujący	400	BN-71/9317-89	1	1	1	-	-	1	-
3	Kątownik mocujący	600	BN-71/9317-89	-	-	-	2	1	-	-
4	Podkładka specjalna	-	BN-68/9317-04	-	-	-	-	2	2	-
5	Tulejka <sup>2)</sup> dystansowa	rura 24×3,5 dług. 80 mm	PN-68/H-74207	1	1	1	1	1	1	stal R wg PN-64/H-84024
6	Śruba U	-	BN-71/9317-91	-	-	1	-	-	-	-
7	Śruba <sup>2)</sup>	M12×50	PN-58/M-82101	2	2	2	2	2	2	-
8	Śruba <sup>2)</sup>	M16×60	PN-58/M-82101	-	-	-	-	2	2	-
9	Śruba <sup>2)</sup>	M16×120	PN-58/M-82101	1	1	1	1	1	1	-
10	Śruba <sup>2)</sup>	M16×240	PN-58/M-82101	-	-	-	2	-	-	-
11	Śruba hakowa	M16×100	BN-65/9317-01	2	-	-	-	-	-	-
12	Śruba hakowa	M16×130	BN-65/9317-01	-	2	-	-	-	-	-
13	Nakrętka <sup>2)</sup>	M12	PN-58/M-82143	2	2	2	2	2	2	-
14	Nakrętka <sup>2)</sup>	M16	PN-58/M-82143	3	3	3	3	3	3	-
15	Podkładka <sup>2)</sup> sprężysta	12,2	PN-65/M-82029	2	2	2	2	2	2	-
16	Podkładka <sup>2)</sup>	16,3	PN-65/M-82029	3	3	3	3	3	3	-
Masa przewodnicy, kg				4,7	4,8	5,9	9,4	6,5	5,4	-

1) Cynkowane przez zanurzenie w płynnym cynku i pasywowane.

2) Cynkowane elektrolitycznie i pasywowane, grubość warstwy cynku co najmniej 30 µm.

#### 6. Wymiary jarzma w mm - wg rys. 5.

7. Cechowanie. Na jarzmie przewodnicy, w miejscu wskazanym na rys. 5, powinna być wykonana w sposób czytelny cecha zawierająca wyróżnik oznaczenia wg p. 3.

Cechowanie należy wykonywać przy kompletowaniu.

8. Pozostałe wymagania oraz badania i opakowanie - wg BN-67/9317-56.

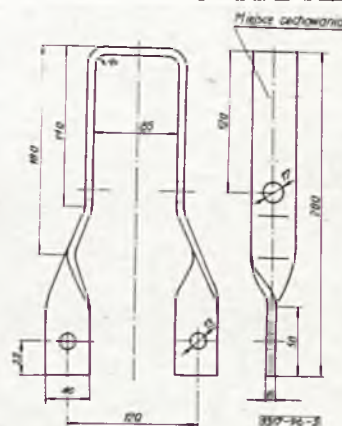

Rys. 5

K O N I E C

