

NARZĘDZIA RĘCZNE	NORMA BRANŻOWA	BN-70
	Narzędzia rzemieślnicze Trzonek oprawek do piłek jubilerskich i grawerskich	4580-13
		Grupa katalogowa IV 24

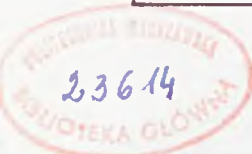

**1. Przedmiot normy.** Przedmiotem normy jest trzonek oprawek do piłek jubilerskich i grawerskich.

**2. Normy związane**

BN-68/7195-01 Drewno w narzędziach i pomocach rzemieślniczych. Wymagania podstawowe i badania

**3. Oznaczenie**

TRZONEK OPRAWEK DO PIŁEK BN-70/4580-13

**4. Główne wymiary** w mm - wg rysunku.

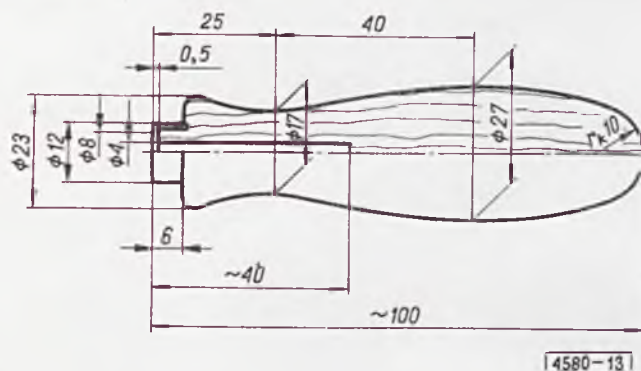

**5. Dopuszczalne odchyłki** od wymiarów nominalnych powinny być zgodne z odchyłkami podanymi w dokumentacji technicznej uzgodnionej między dostawcą a odbiorcą.

**6. Materiał.** Trzonek - drewno IV Ek I wg BN-68/7195-01, skuwka - taśma stalowa.

**7. Wykonanie.** Trzonek powinien być gładko obrobiony, skuwka - tłoczona.

**8. Wykończenie.** Trzonek powinien być lakierowany, skuwka - kadmowana.

**9. Cechowanie.** Na przywieszce dołączonej do trzonka powinny być umieszczone następujące dane:

- znak BN,
- znak wytwórni.

K O N I E C

INFORMACJE DODATKOWE do BN-70/4580-13

Niniejsza norma została opracowana na podstawie PN/N-57113.

Centrala Jubilerska „Jubiler”  
Ustanowiona przez Dyrektora Centrali Jubilerskiej „Jubiler” dnia 25 lutego 1970 r.  
jako norma obowiązująca w zakresie produkcji od dnia 1 stycznia 1971 r.  
(Mon. Pol. nr 20/1970 poz. 172)



4000000342843

Header section with various fields and stamps, including a date stamp '27 48' and '1948'.

Main body of text on the left side, consisting of several paragraphs of typed or printed text, which is mostly illegible due to fading.

Main body of text on the right side, including a large diagram or drawing of a ship's hull and deck structure, with various labels and annotations.

Footer section containing a large rectangular box with text, likely a classification or archival stamp.